

EMPILHADEIRA HIDRÁULICA MANUAL

ELEVAÇÃO PNEUMÁTICA E TRACÇÃO MANUAL

LM 1016P

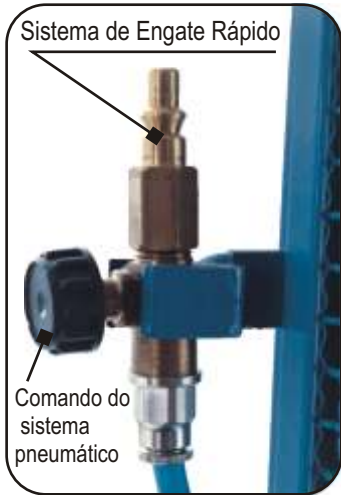

- Capacidade máxima de carga: 1000 kg.
- Elevação máxima de 1600mm.
- Timão em nylon de alta resistência.
- Largura externa dos garfos: 560mm.
- Sistema de elevação hidráulico acionado por ar comprimido, eliminando o esforço físico do operador na elevação.



ESPECIFICAÇÕES

LM 1010

Capacidade de carga (Kg)	1000
Peso do equipamento (Kg)	235
Carga máxima no eixo condutor (Kg)	399
Carga máxima no eixo de carga (Kg)	836
Elevação A (mm)	1600
Comprimento útil do garfo (mm)	1150
Largura externa do garfo (mm)	560
Comprimento total (mm)	1590
Largura total (mm)	700
Altura total B (mm)	2010
Tração	Manual
Elevação hidráulica	Pneumática
Freio de estacionamento	Mecânico
Roda direcional em nylon (mm)	Ø 200x50
Roda de carga em nylon (mm)	Ø 80x74

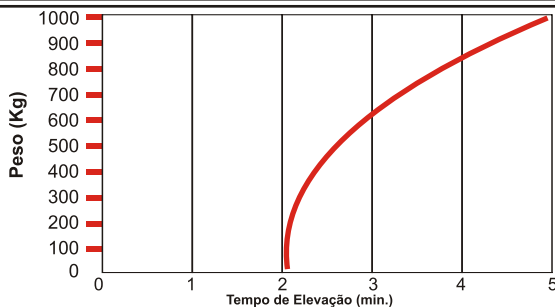

DISTÂNCIA CENTRO DO GARFO x CAPACIDADE DE CARGA

LM 1016P

